

Další informace naleznete na www.mi.com.
Podrobnou elektronickou příručku naleznete na www.mi.com/global/service/userguide.

Xiaomi Electric Scooter 4 Go Uživatelská příručka

Před použitím si pečlivě přečtete tuto příručku a uschovejte si ji pro budoucí použití.

Dovozce:
Beryko s.r.o.
Pod Vinicemi 931/2, 301 00 Plzeň
www.beryko.cz

Originální příručka



CE.04.00.0786.00-E





Přehled o produktu

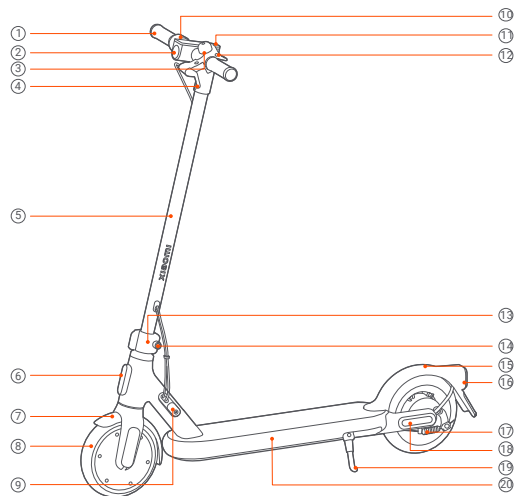

① Řídítka

② Přední světlo

③ Zvonek

④ Páčka brzdy

⑤ Tyč

⑥ Odrazka

⑦ Přední vidlice

⑧ Motor kola

⑨ Nabíjecí port

⑩ Plyn

⑪ Ovládací panel a tlačítko napájení

⑫ Páčka zvonku

⑬ Rychloupínací spona

⑭ Upevňovací matice

⑮ Blatník

⑯ Zadní světlo

⑰ Bubnová brzda

⑱ Boční odrazka

⑲ Stojánek

⑳ Příhrádka na baterie



Ovládací panel a tlačítko napájení

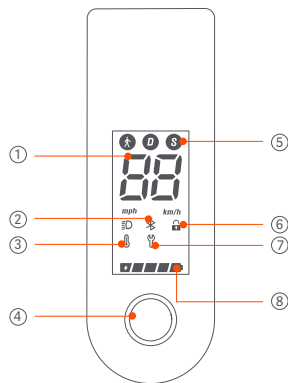

① **Tachometr:** Zobrazení aktuální rychlosti koloběžky a chybových kódů.

② **Bluetooth:** Když se tato ikona rozsvítí, znamená to, že byla koloběžka úspěšně připojena k mobilnímu zařízení.

③ **Teplotní varování:**

• Pokud se koloběžka nenabíjí a okolní teplota je nižší než -10 °C nebo vyšší než 45 °C, začne na ovládacím panelu blikat ikona teplotní chyby. Jízda za takových okolností může mít za následek snížení výkonu koloběžky a další rizika. Koloběžku můžete začít používat poté, co se teplota vrátí do normálního provozního rozsahu.

• Pokud se při nabíjení koloběžky okolní teplota sníží pod 0 °C nebo zvýší nad 40 °C, začne na ovládacím panelu blikat ikona teplotní chyby a koloběžku nebude možné nabíjet. Pokračování v nabíjení koloběžky může představovat i určité riziko. Jakmile se okolní teplota vrátí do rozmezí 0 °C až 40 °C, ikona teplotní chyby zhasne a koloběžku bude možné znovu nabíjet.

④ **Ovládací panel a tlačítko napájení:** Stisknutím tlačítka koloběžku zapnete a podržením tlačítka po dobu 3 sekund koloběžku vypnete.

Když je koloběžka zapnutá, stiskněte tlačítko pro zapnutí/vypnutí předního a zadního světla a pro přepínání režimů stiskněte tlačítko dvakrát.

⑤ **Režimy:** **A** je určen pro režim chůze; maximální rychlost koloběžky je 6 km/h a zadní světlo v tomto režimu bliká. **D** je pro standardní režim a **S** pro sportovní režim.

⑥ **Připomínka uzamčení:** Když se ikona rozsvítí, znamená to, že je koloběžka uzamčena. Koloběžku můžete zamknout/odemknout prostřednictvím aplikace Mi Home/Xiaomi Home.

⑦ **Oznámení o chybě:** Když ikona klíče svítí červeně, znamená to, že koloběžka potřebuje servis. Když ikona klíče bliká červeně, znamená to, že má koloběžka nějakou poruchu.

⑧ **Stav baterie:** Stav nabití baterie je zobrazen pomocí 5 čárek, z nichž každá představuje přibližně 20 % nabití baterie.



Obsah balení

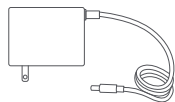
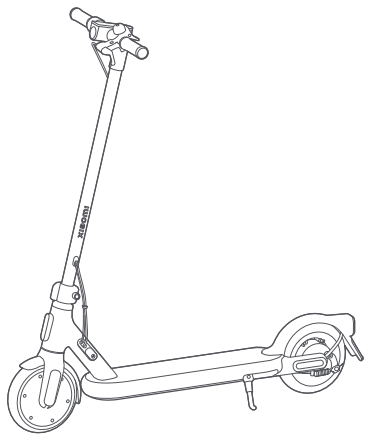

Nabíječka baterie



Uživatelská příručka



Specifikace a certifikace



Důležité informace



Montáž a nastavení

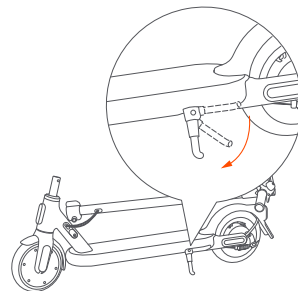

- 1** Přidrže tyč a střed desky, abyste koloběžku postavili na zem. Poté sklopte stojánek.

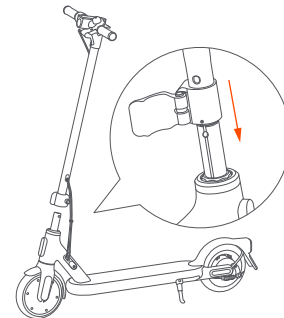

- 2** Zvedněte tyč nahoru a otevřete rychloupínací sponu. Zarovnejte tyč s drážkou a namontujte ji na sestavu přední vidlice.

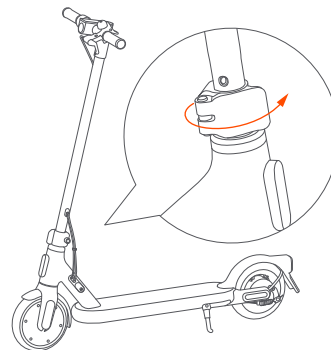

- 3** Po vysunutí tlačítka pojistky pevně zajistěte rychloupínací sponu.

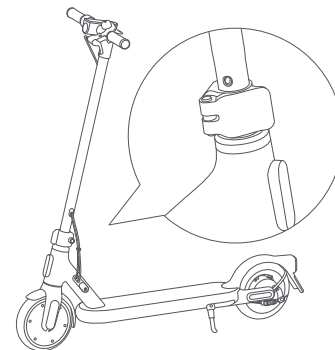

- 4** Před jízdou se ujistěte, že je rychloupínací spona zajištěna, a zatřeste tyčí.

Nastavení rychloupínací spony

Upevňovací matice

Otáčením matice na rychloupínací sponě proti směru nebo po směru hodinových ručiček sponu povolíte nebo utáhnete.

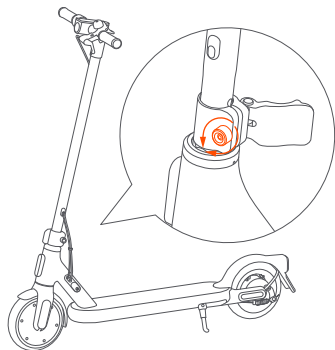

Nabíjení

Koloběžka je plně nabitá, když se LED dioda na nabíječe změní z červené na zelenou.

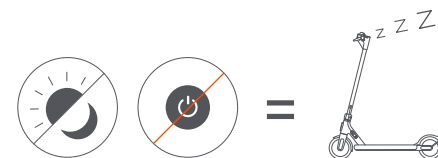
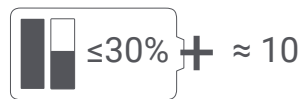
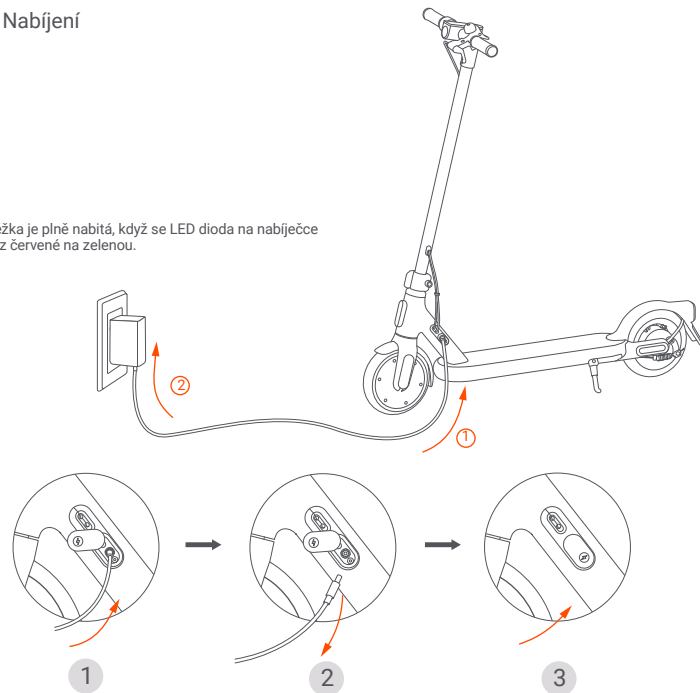

Pokud je úroveň nabití baterie nižší než 30 % a koloběžka není zapnutá po dobu přibližně 10 po sobě jdoucích dnů, přejde baterie do režimu spánku. Pokud k tomu dojde, koloběžku nelze zapnout. Nabíjejte ji po dobu tří sekund, aby se baterie aktivovala.



Připojení k aplikaci Mi Home/Xiaomi Home

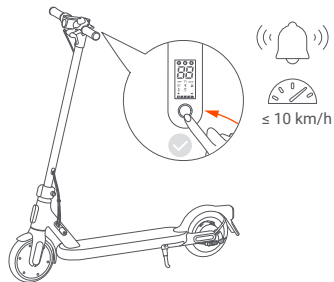

Před aktivací koloběžka při zapnutí pípá a je omezena na 10 km/h. Po její aktivaci pipání přestane a omezení rychlosti se zruší.

Poznámka: Aplikace je v Evropě (kromě Ruska) označována jako aplikace Xiaomi Home. Název aplikace zobrazený na vašem zařízení by měl být brán jako výchozí.



1 Stáhněte a nainstalujte si aplikaci naskenováním QR kódu.



3 Klepněte na "+" v pravém horním rohu a poté vyberte "Add a device" nebo "Scan".

Poznámka: Verze aplikace mohla být aktualizována, postupujte podle pokynů podle aktuální verze aplikace.



2 Otevřete aplikaci Mi Home/Xiaomi Home.

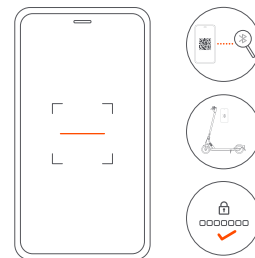

4 Podle pokynů přidejte a spárujte koloběžku.

Poznámka: QR kód přiložený na ovládacím panelu je jedinečný pro vaši koloběžku, uschovejte jej prosím na bezpečném místě.

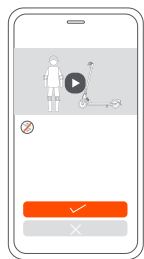

- 5 Podívejte se na návod pro začátečníky, jak koloběžku aktivovat. Poznámka: Výukový program neukončujte dříve, než jej dokončíte. V opačném případě se aktivace nezdaří.



Jak jezdit

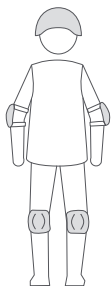

- 1 Varování: Používejte helmu, chrániče loktů a kolen. Poznámka: Před jízdou zkontrolujte tlak v pneumatikách.



- 2 Jednou nohou se postavte na desku a druhou se pomalu odrazte od země.

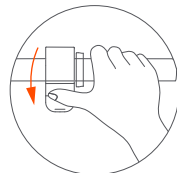

$V \geq 5 \text{ km/h}$

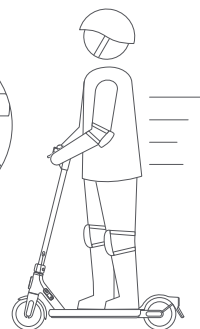

- 3 Po překročení rychlosti 5 km/h lze použít páčku plyn.

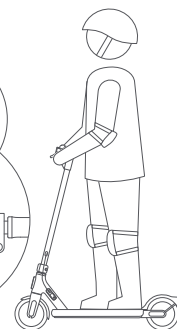
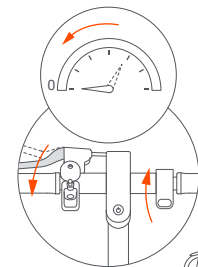

- 4 Uvolněte páčku plynu a stiskněte páčku brzd, abyste prudce zabrzdili.

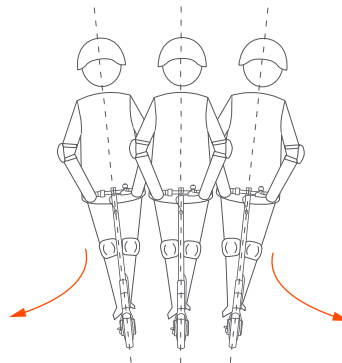

- 5 Při zatáčení se naklánějte ve směru jízdy a pomalu otáčejte říditky.

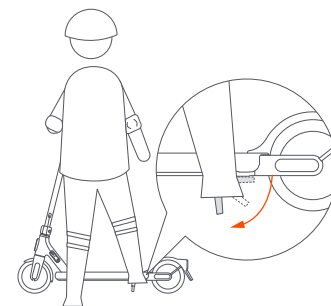

- 6 Při parkování sklopte stojánek.



Bezpečnostní připomenutí

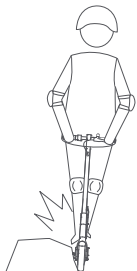

Vždy se vyhýbejte překážkám.

Pozor na bezpečnostní rizika

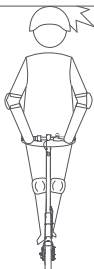

Vyhýbejte se nárazům hlavy do rámu dveří, výtahů a jiných překážek nad hlavou.

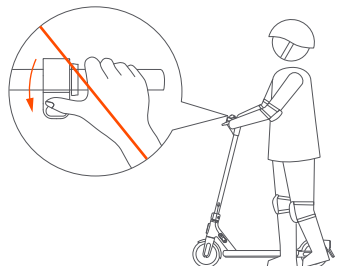

Když jdete vedle koloběžky, nemačkejte páčku plynu.

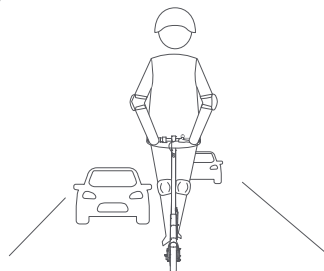

Pokud místní zákony nestanoví jinak, je nezákonné a tedy zakázáno jezdit na veřejných komunikacích, dálnicích a rychlostních komunikacích.

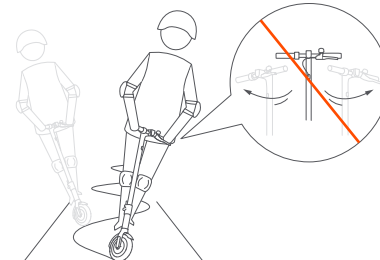

Při vysoké rychlosti nemějte prudce směr jízdy.

Nepokoušejte se o nebezpečné aktivity

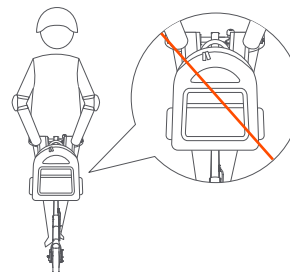

Nezavěšujte tašky nebo jiné těžké věci na řídítka.

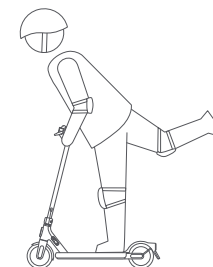

Nejezděte na jedné noze.

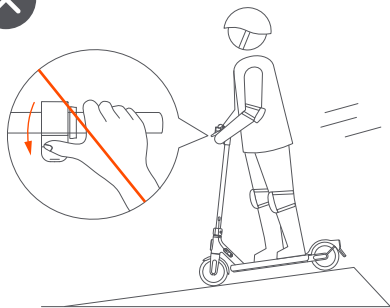

- ❌ Při jízdě z kopce nezrychlujte a včas brzdíte. Při jízdě do prudkého svahu musíte sestoupit z koloběžky a tlačít ji.

- ❌ Při ovládní koloběžky nepoužívejte mobilní telefon a nenoste sluchátka.

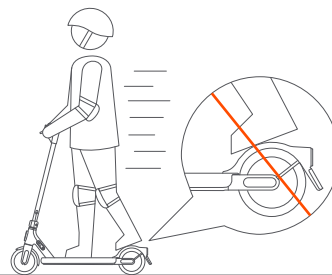

- ❌ Nenechávejte nohy na zadním blatníku.

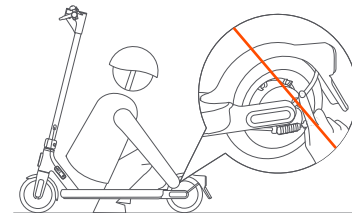

- ❌ Nedotýkejte se bubnové brzdy.

Nepokoušejte se o nebezpečné aktivity



- ❌ Nejezděte v dešti. Nejezděte přes kaluže ani jiné (vodní) překážky.

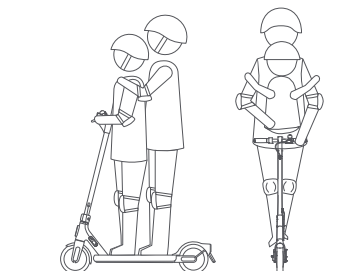

- ❌ Nejezděte s nikým jiným, včetně dětí.

Nepokoušejte se o nebezpečné aktivity



- ❌ Během jízdy nepouštějte říditka.

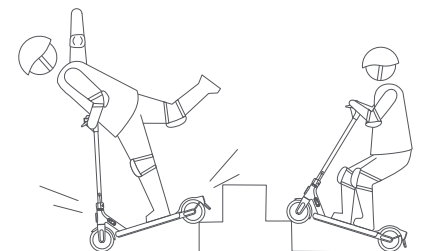

- ❌ Nezkoušejte jezdit do schodů či ze schodů, ani se nepokoušejte skákat přes překážky.



Přeprava koloběžky

Poznámka: Tuto koloběžku nelze složit. Před přenášením koloběžky odmontujte její tyč.

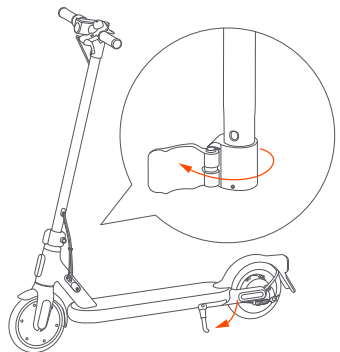

- 1 Sklopte stojánek a otevřete rychloupínací sponu.

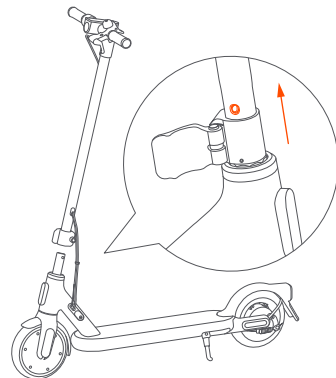

- 2 Stiskněte tlačítko pojistky a zvedněte tyč nahoru.

- 3 Sklopte stojánek a současně podržte tyč a střed desky, abyste mohli koloběžku přenést.

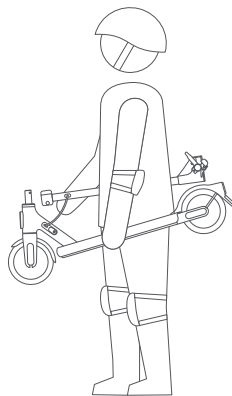



Zamknutí a odemknutí koloběžky

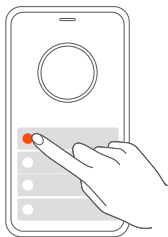

Obrázek 1 Klepnutím uzamkněte motor

Uzamčení koloběžky: Klepnutím na možnost Lock the motor v aplikaci Mi Home/Xiaomi Home zamkněte koloběžku, jak je znázorněno na obrázku 1. Po uzamčení koloběžky se uzamkne motor a všechny ikony na ovládacím panelu automaticky zhasnou kromě ikony Bluetooth a ikony zámku. Pokud koloběžka překročí dosah připojení Bluetooth, Bluetooth se odpojí a jeho ikona zhasne.

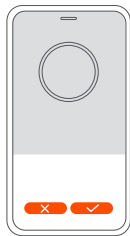

Obrázek 2 Motor je zamčený

Zamčený motor: Po zablokování motoru, jak je znázorněno na obrázku 2, se přední kolo koloběžky nemůže normálně otáčet. Pokud někdo začne koloběžku nuceně tlačit, ovládací panel spustí alarm.

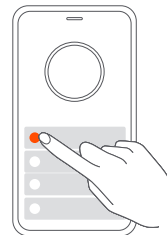

Obrázek 3 Klepnutím odemkněte motor

Odemknutí koloběžky: Klepnutím na Unlock the motor v aplikaci Mi Home/Xiaomi Home odemknete koloběžku, jak je znázorněno na obrázku 3.

Vyobrazení výrobku, příslušenství a uživatelského rozhraní v uživatelské příručce slouží pouze pro referenční účely. Skutečný výrobek a funkce se mohou lišit v důsledku vylepšení výrobku.